

GYŰJTŐ: PUSKA'S RÓZSA

GYŰJTÉS IDEJE: 1974.

TART.: A KENDER FELDOLGOZÁSA GÖLLÉBEN

21 lap.

FÖLDRAJZI MUTATÓ: GÖLLE

SAJKMUTATÓ: VII, A1

PAPÍRIPARI VÁLLALAT



KISKUNHALASI GYÁRA

LELTÁRBA'S ÁTVEZETVE

AZ 164 SÉGES LTK. 2751-es TETTELE ALÓL



IV/18/8

ELŐZŐ

2751

Puskás Rózsa  
A kender feldolgozása  
Gölleben





PUSKA RÓZSA  
DOMBÓVÁR  
GÖGÖS IGNÁC GIMNÁZIUM  
HONISMERETI SZAKKÖRE

2751

IV/8/8



Somogy Múzeum  
NA - 982  
Néprajzi adattár

A kender /Cannabis/

**A KENDER FELDOLGOZÁS MUNKÁLATAI GÖLLÉBEN**

A kender a kenderfélék családjába tartozó növény. A kender a földrajzi elterjedés felől a délkeleti Európában honos hazánkban. 2-3m magasra növő, egyenes, kékesszürke, sűrű szőrrel felfelé nővény. Kelés -is megpedésigényes, frissen betyázott, jól előkészített talajt kedvelő fontos rostnövényünk.

[9] Magyar Lexikon 4. kötet 68./

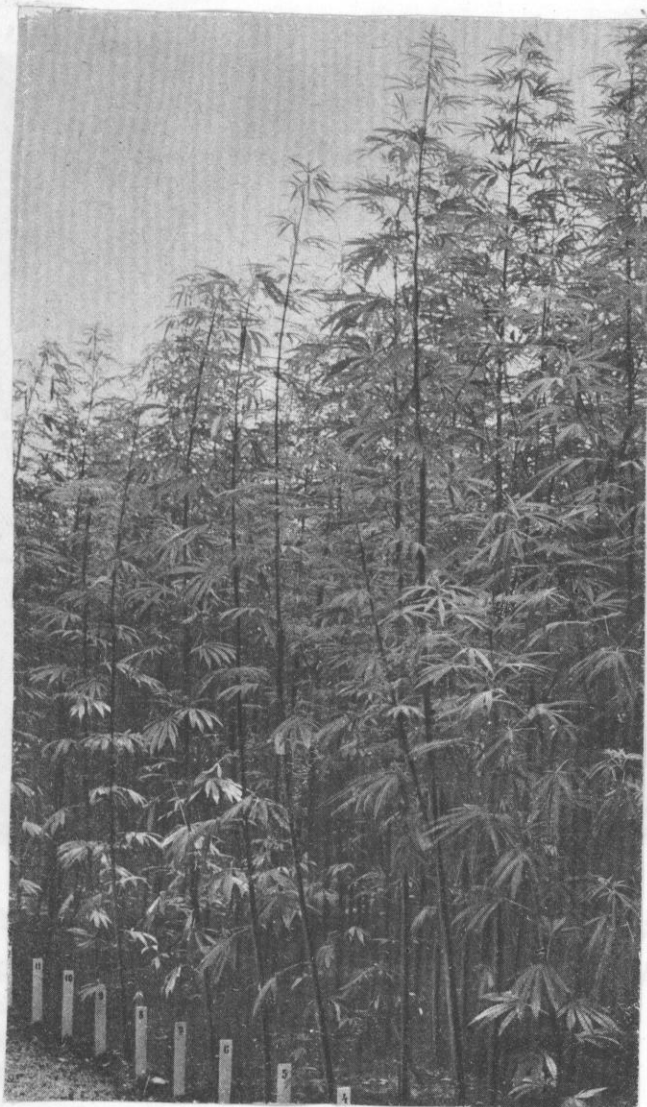



A kender /Cannabis/

A kender Közép-Ázsiából származó, az eperfélék családjába tartozó növény nemzetség. A fajon belül, az elterjedés földrajzi helye szerint a Déli alakkörön termelt kender honos hazánkban. 2-3m magasra megnövő, egyéves, kétlaki, lágy száru, mirigyszőrökkel fedett növény. Meleg -és csapadékigényes, frissen trágyázott, jól előkészített talajt kedvelő fontos rostnövényünk.

/Uj magyar lexikon 4. kötet 88./



1. termős virágu leveles szárának hegye
2. porzós virágu leveles szárának hegye
3. egy termős virág
4. egy porzós virág
5. kendermag









Kóbor János felmérései alapján 1891-ben készített térképet a göllei Kenderföldről. Az eredeti térkép most a Községi Tanács tulajdona, és erről készült másolat.

A falutól ÉK-i irányba 106,19 kat. holdon, a község határában egyetlen helyen termeltek kendert. /A számadat Gölle község kateszteri-felett lévő birtokainak jegyzékéből való./ A Kenderföldet a XIX. század második felében mérték ki a falu családjainak, és egészen az 1950-es évek közepéig termeltek kendert. Egész Magyarországra érvényes megállapítás, hogy az iparunk nagyon fejletlen volt, Ausztria éléskamrájaként csak mezőgazdaságunk fejlődhetett. Így az ország falvaiban általános jelenség a háziipar, ezen belül is a kender feldolgozás, ami kielégítette az egyszerű falusi parasztember öltözködési és egyéb igényeit.

A II. világháború idején és utána is kötelezően kellett kendert termelni a megszabott beszolgáltatás miatt.

A "Béke" Termelőszövetkezet megalakulása óta nem termeltek Göllében kendert, csak a len termesztéssel foglalkoznak az ipari rostnövények közül.

Mostanában valósággal elkápráztatják az idősebbeket a szebbnél szebb ruhaféleségek. Így gyakran eszébe jut a nagyszülőknek a kenderrel végzett sokféle és egyáltalán nem könnyű munka--elkezdenek mesélni: "bezzeg az én időmben nem ilyen egyszerű dolog volt mindig csinosan járni..."



### A kender kinyívása

Április végén május elején kézívetéssel /a gabonafélék vetési-módjához hasonlóan/ vetették el a kendert, és augusztus közepére beérett, azaz kinyívásra alkalmassá vált. Külön növényen van a porzós/virágos kender/ és termős /magvas kender/ virágzat. Kinyívéskor a virágos kendert tövestől kihúzták a földből, és marokkal átfogható, kis kévékbe kötötték, előtte még a tövét összeütötték. Az alacsonyabb kenderszárakból kötelet csavartak, és ezekkel két helyen átkötötték a markot.

### Áztatás

10-15 marok kendert egy nagy kévévé kötöttek össze, és egy köteg szalmával együtt lovaskocsival az áztatáshoz szállították. A férfiak készítették a kb. 8-10m átmérőjű, 1,5m-es mély kerek áztatótavakat. A falu határában levő patakok vizét vezették 0,5m-es kis összekötő árokka az áztatóhoz. A kévéket szorosan egymás mellé helyezték el az áztatóban, és még két sort tettek fölé. Ezt szalmával borították be, hogy ne égesse meg a nap, és ne érje a sár, ugyanis az áztatandó kendersorokat a két végén sárral rögzítették úgy, hogy az egész állandóan víz alatt legyen. Az áztatás 8-10 napig tartó folyamat, ami napos időben gyorsabban történt. Az áztatás eredményeként a rost felvált a pozdorjától és a zöldrészt leázott, a kender fehéres lett. A megáztatott kenderkévéről levették a kötelet, keskenyre megterítve egyenletes csapkodásokkal kimosták.

Az asszonyok Gölle határában több helyen is végeztek áztatást, így érdemes megemlíteni legalább azokat az árkokat és patakokat, amelyeken áztatótavak voltak.

Ezek: a Vörös-árok /Kácsaljai-árok/  
a Cöndei-árok  
a Békás /a kiskutnál/  
a Hegyaljai-árok /a gémeskutnál/

### Száritás

A kévéket gulákba, az aljukat megszélesztve állították össze a száradáshoz, közvetlenül az áztatótó mellett. 3-4 napos száradás után ismét kévékbe kötve házhoz szállították a kendert, ahol napos helyre kiterítették, hogy jól megmelegedjen.

Tilolás —eszköze: a fából készült tiló /tiloló/

Két 50x5x3cm-es párhuzamosan elhelyezkedő talpon áll, ezek közepén 2x8x70cm-es lábak vannak, amelyeket két 10x100cm-es deszka köt össze. Köztük az ékalakúra kiképezett nyelv mozog, melynek végén 15cm-es forgórész van.



Tilolásakor először a nagyobb pozdorját távolították el a kenderrostokról. A tiló nyelvét felemelték, a két deszkára keresztbe helyezték a kendert, majd a nyelvet kézi erővel erősen lecsapva ráengedték, közben a deszkákon mindig tovább tolták a még tilolatlan kendert. Az apró pozdorjából pedig úgy szabadultak, hogy a nyelv alatt gyorsan, többször egymás után végig húzták a kenderrostokat. Ha tulságosan erős rostozatu volt a kender, a tilolás megkezdése előtt baltával vagy fejszével összetörték a pozdorját.

#### Kendernyomás

A tilolt kendert marokba tették le, ebből gömbölyű, labdaszerű csomokat készítettek. Aztán összehívták a falu nagyobacska lányait kendert nyomni. Egy hosszú deszkára tették a kenderlabdákat, és a lányokállva, a talpuk éle közé szorítva, időnként ügyesen meg is forgatva végezték a kendernyomás műveletét. Jutalmul a gazdaasszonyok zsíros pogácsával és főtt kukoricával kínálták őket. Ezt a munkát nagy kedvvel csinálták, hiszen a kerítések mögött itt is, ott is felbukkantak a csinos legények, akik elszórakoztatták tréfáikkal a lányokat, sőt gyakran még énekeltek is.

A faluban néhány helyen, a módosabb gazdák udvarán látható volt a kendernyomó szerkezet földbe ásott 120cm-es magasságu, 30cm átmérőjű oszlopa. Kb. 80cm-nél és a duc tetején 3m hosszúságu, kerekített hajtókarok voltak, amelyek köralakban kiszélesedtek a duc körül, és ezek között a ducon nyílás volt. Ezt a kiszélesedést 40cm nagyságu, 3cm átmérőjű, 12db körbe elhelyezett, egymástól 10cm-re lévő vasszög kapcsolta össze. A kendert áthúzták a duc nyílásán, és a nyílással egy irányba két-két vasszög között. A hajtókarokat egy irányba mozgatva a kender betekeredett a duc és a vasszögek közé, majd ellentétesen történt a folyamat.



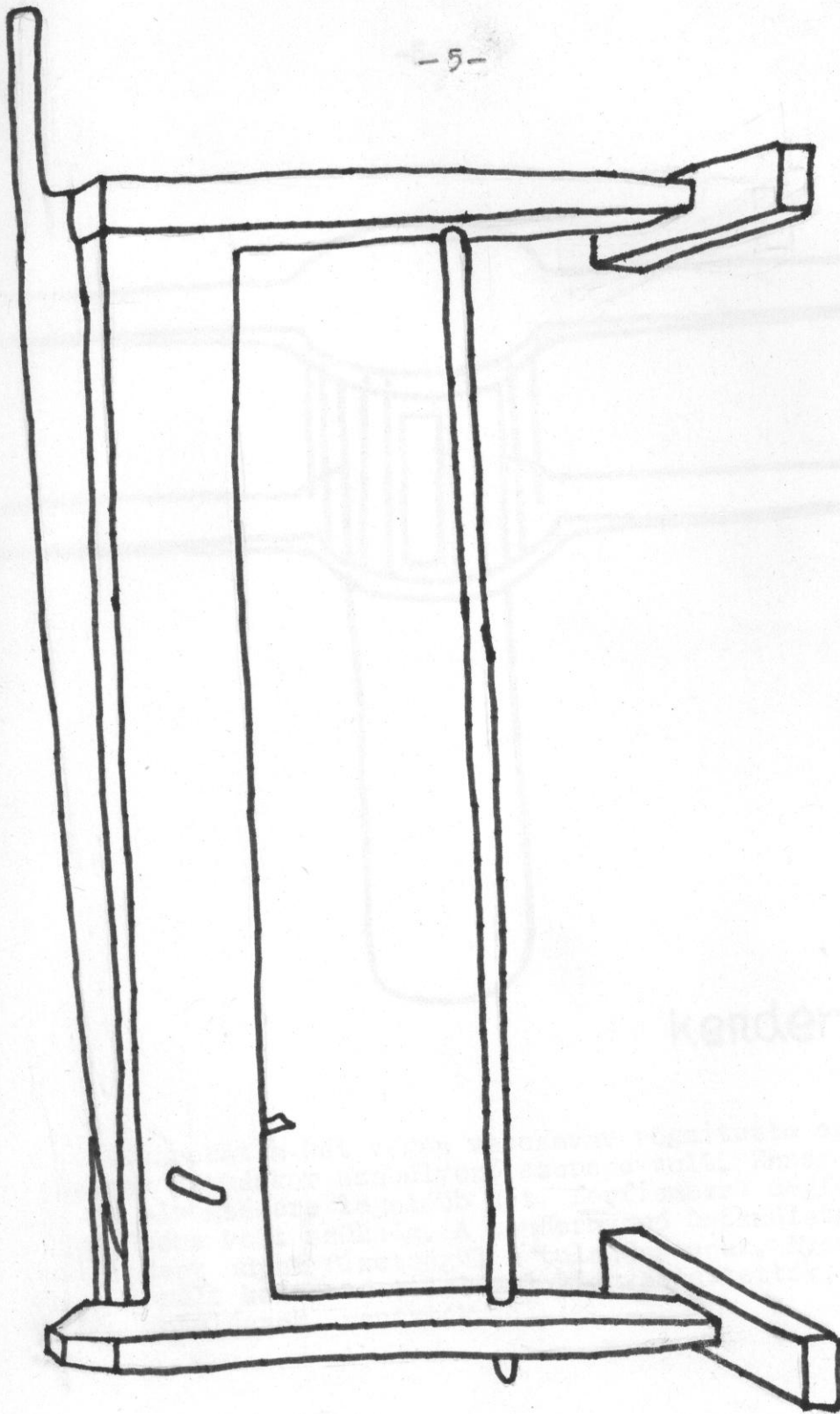

-5-

kender tilò /tilolò/



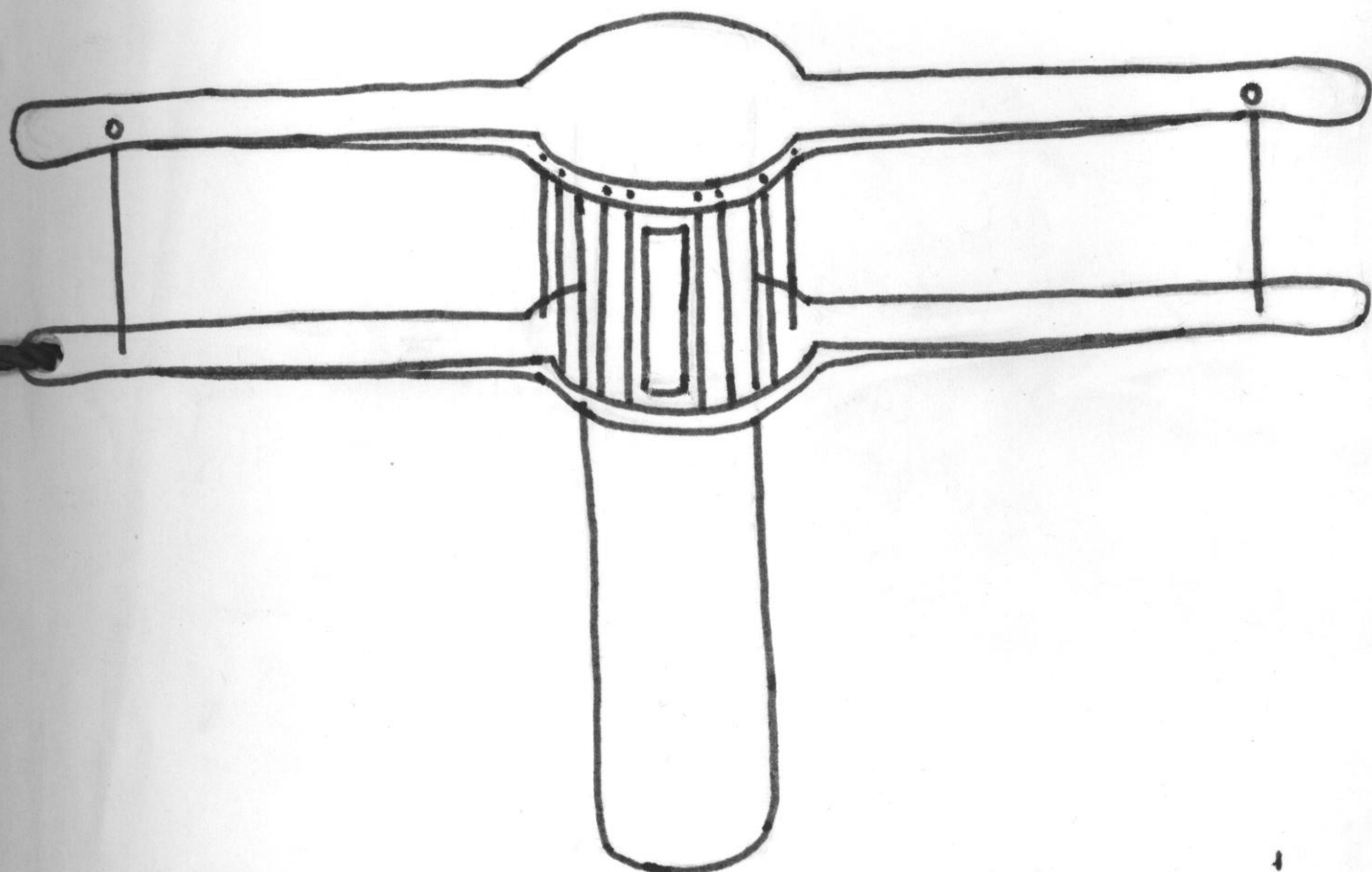

kender nyomó

A hajtókarokat a két végén vascsavar rögzítette egymáshoz, amelyeknek nyomáskor szabályozó szerepe volt. Ennek a műveletnek az elvégzésére legalább két férfiember megfeszített erő kifejtésére volt szükség. A kendernyomó használatáért 2-3 marok kendert adtak fizetségül a tulajdonosnak. Nyomás után az összekuszált kendert tilolóval kiegyenesítették, ezt a folyamatot palulásnak nevezték.



Gerebenezés—eszköze: a gereben

Ez a tárgy 120x20cm-es deszka közepén, 2cm-es vasabronccsal körülvett, 20cm átmérőjű, 10cm-es sűrű, hegyes vasszögű "fésű."

Gerebenezéskor meggyaratták a kendert, erre legalkalmasabb a száraz, napos idő volt, amikor a kender könnyen csuszott a gereben vasfogai között. A gyarató asszony félig feltekerte a markot a csuklójára, először a tövefelőli részt csapkodta a "fésűbe," majd a kigerebenezett kenderrészt csavarta a kezére, és a kender hegye felőli részével végezte az előző műveletet, melynek eredményeként a szála-kendert elválasztották a töve-és hegye kóctól.

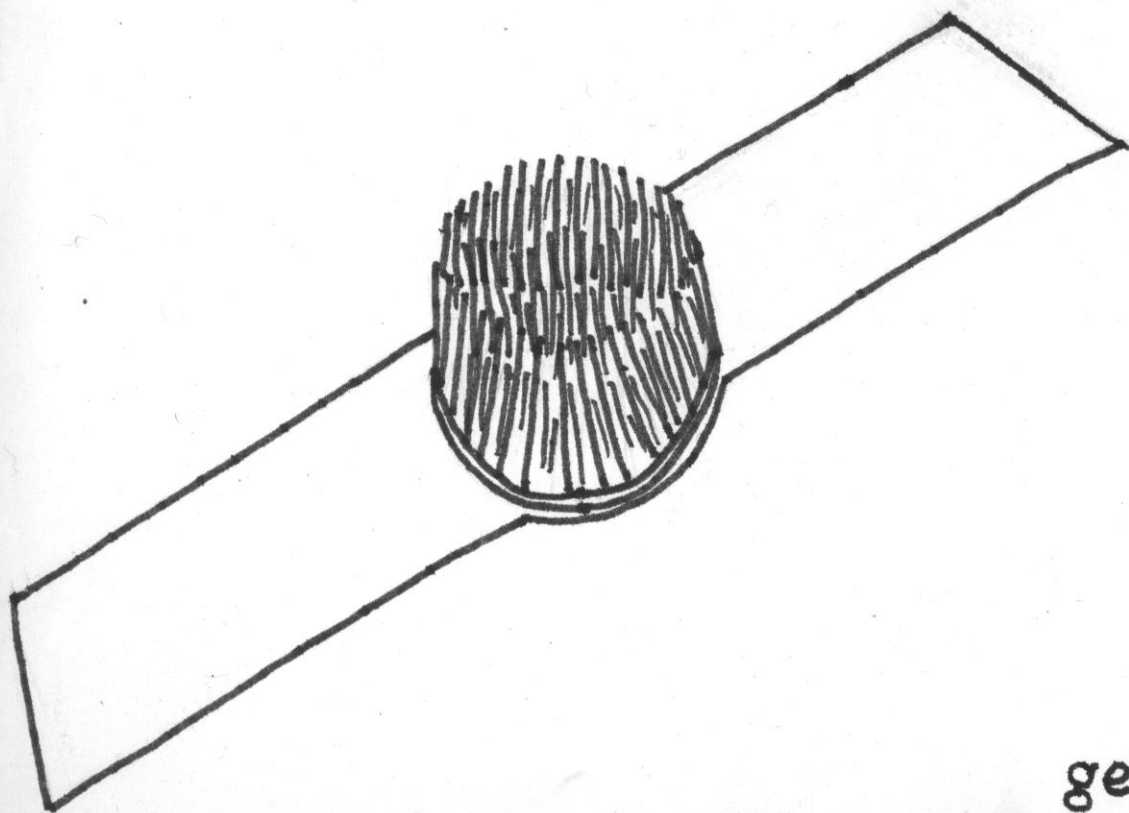

gereben



Fonás —eszköze: a rokka, ami a rokkafával együtt 180cm magas, díszesen kifaragott, színesre /piros, kék, sárga, zöld/ festett szerkezet.



Gerebenezés után 10-12 marok kenderből egy fejet képeztek, ez azt jelentette, hogy felénél fogva a szálakendert összezsavarták, a végén egy hurkot képezve. Aztán téli délutánokon és esteiken összegyűltek egy nagyszobás háznál az asszonyok fenni, a férfiak pedig a sarokra helyezett támlás padon két oldalon leültek az asztalhoz, és hártványoztak, aztán a jófajta itókatól énekelni kezdtek.

Télen fonás előtt, a kenderfejeket szétbontották és megtépték, vagyis meglazították a kendert, amit felkötöttek a rokkafára. Onnan vezették a kendert a rokka gyertyái között lévő orsó lyukas tengelyén keresztül az orsó szárnyaihoz, amelyen kis kampós vagy kerekre zárt meghajlított kapcsok voltak, ezekkel szabályozták azt, hogy teljesen végigfonják az orsó tengelyét. Az orsó két zsineggel volt összekötésben a nagykerékkel, ezeket a lábbal hajtott nyomintó hozott mozgásba, a varrógépekhez hasonlóan. Így a rokkán fonás közben föl-le mozgott a nyomintó, körbe forgott

a kerék és pergett az orsó.

Az orsó tengelyének egyik végére vendégcsavart szorítottak, ezen mozgott az egyik szál zsineg, és ennek eltávolításával tudták levenni a megfont fonállal teli orsót.

Még egy fontos része van a rokkának, az esztergált facsavar, aminek mozgatásával szabályozták a kereket és az orsót összekötő madzag feszességét. Ha a kerék felé mozdították el a facsavart, vele együtt az orsót és a gyertyát is, akkor megkezdték a fonást, tehát üres volt még az orsó.

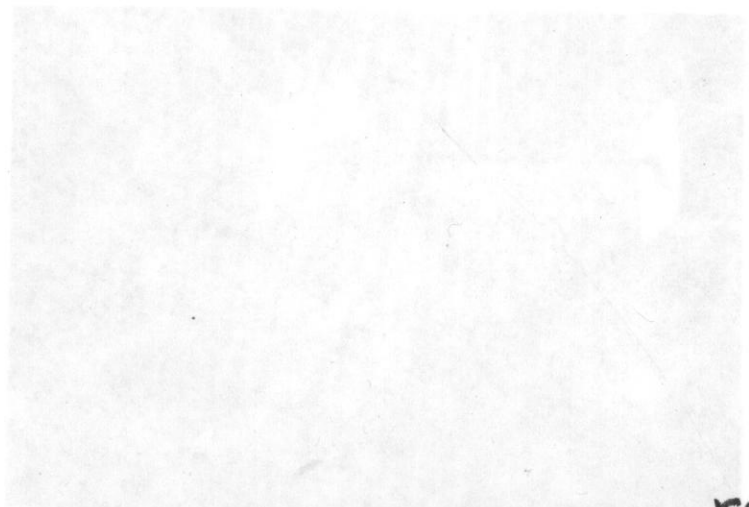
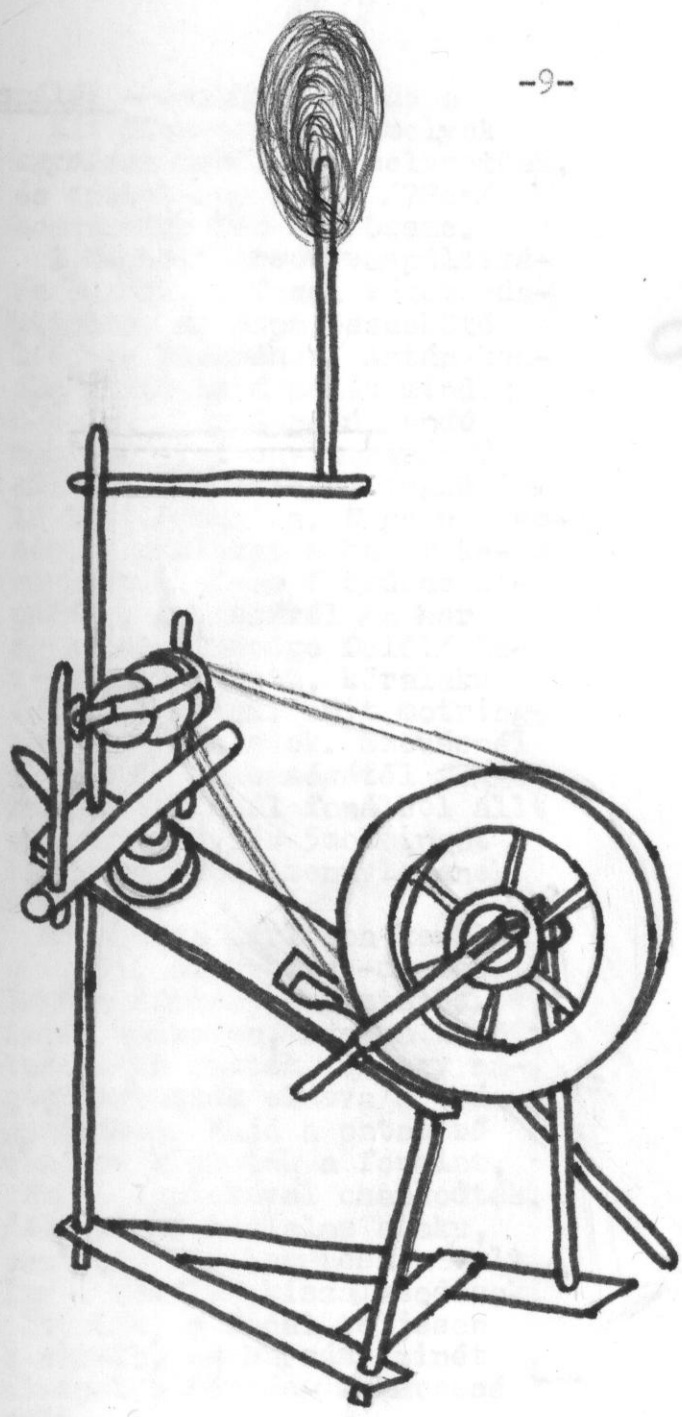

rokka



Áspálás —eszköze: az áspa

Két 50cm-es kar, amelyek egymásra merőleges helyzetűek, és ezeket egy rőfös /78cm/ hosszúságú lécc köti össze.

A megtelt orsót vaspálcikára huzták, a fonal végét oda kötötték az áspa összekötő léccének közepéhez. Aztán kezdődhetett az áspálás mindig úgy, hogy az áspa állandó mozgatásával egyik karja T alakban a műveletet végző felé lett fordítva. Nagyon ügyesen, a szálakat sohasem keresztelve, 8-as formában áspálták. Az áspáról /a kar egyetlen simavége felől/ levéve 4m kerületű, kör alakú fonalat kaptak, amit motring-szálakra kötözték. Szövésnél a vászon szélességétől függően 120-140 szál fonálból állt egy motring, és 5 motringot egy darab fonálmennyiségnek mondták.

Márciusra párlókba került a fonal, azaz hamus-meszes lugban történt az áztatás. Aztán nedvesen, szalma között kosarakba rakták, és egy napig tartották elásva a trágyadombon. Majd a patak bő vizében kimosták a fonalat, közben lapickával csapkodták. /A lapicka téglalap alakú, vastagabb nyeles deszka volt./ Így a felálló kiszálasodások eltűntek, a fonal teljesen kisimult, és barnás színét elvesztve sárgás-fehéressé vált.

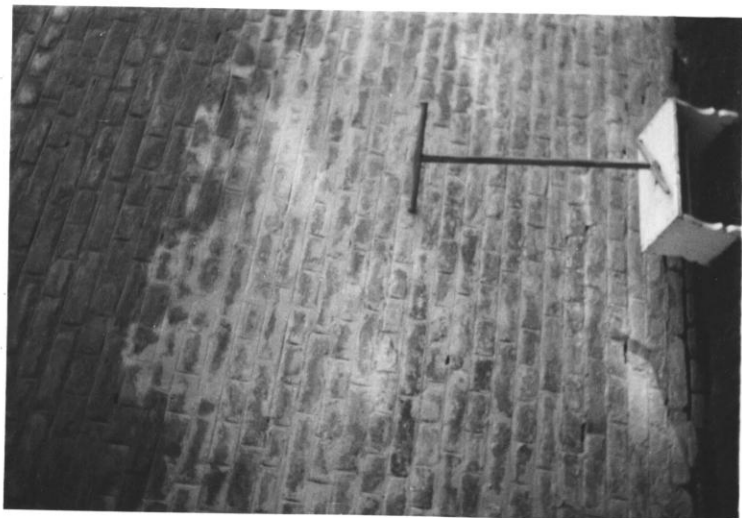
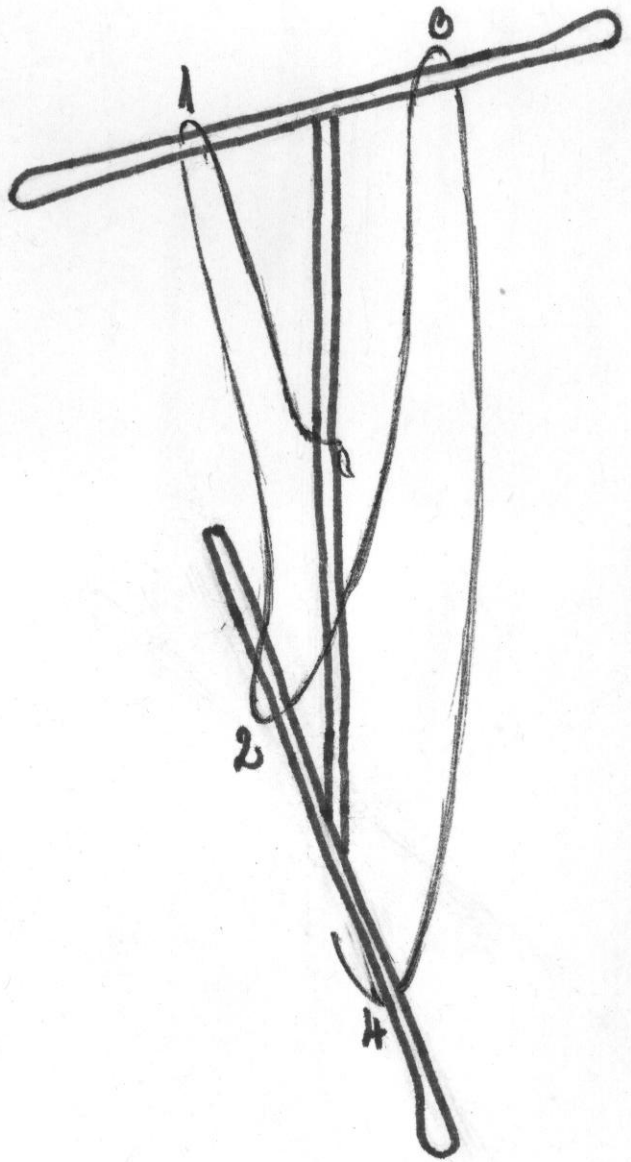

Gombolyítás—eszköze: a gombolyító

4db 70cm-es lábat 22 cm átmérőjű, 4cm szélességű korong fogott össze, közepén egy 30cm-es fatengellyel, ezen egymásra merőlegesen 6x110, a végén 4-4 helyen kilyukasztott faragott lécc volt. A gombolyító kacsát ezekbe a lyukakba tették, 35cm hosszú, 4 helyen fogazott fapálca volt.



Amikor még sok bor volt a hordóban kivételére hébert /lopótök/ használtak. A héber szárát levágták, és erre tekerték fel a szálakender-fonalat, így készült a lyukasgombolyag. A tövekóc-fonalat gömbölyűre gombolyították fel, hegyekócot pedig az akkor még földes szobák felsikálására használták.

Kendervetélés—eszköze: a vetélő

Képzeljünk el egy kockához nagyon hasonló téglatestet, amelynek szimmetria tengelye biztosította a körbeforgatás lehetőségét, hiszen alul kimélyített téglában, felül pedig a mestergerendához erősített szijban mozgott. /Régen a szobák plafonját nem pucolták be a falakhoz hasonlóan. A párhuzamosan futó gerendákra merőlegesen, sűrű egymás utánban szögezték a deszkákat. A gerendákra merőlegesen, a szoba közepén, a mennyezet legalacsonyabb része volt a mestergerenda, amelyre gyakran ráírták a ház építésének évszámát és a háziasszony nevét is./ A vetélő arányosan három helyen 2-2m hosszú lécc keresztelte, és ezeket a téglatest oldalainak háttárolójaként 4db 2,5m-es lécc kötötte össze. A tengelyt alul és felül keresztelő léceken, a tengelytől ellentétes irányba 2-2 db faszög volt.

A fonál vetélőre való feltételét egy ember végezte: Két lyukas gombolyagot kukoricacsőre húzott, hogy álljon meg, vagy a gömbölyű gombolyagokat szakasztóba /fületlenre fonott kiskosár/ tette. Kétszálasan alul, a faszögeken 8-as alakban kezdte a kender vetélését, egyik kézzel engedte a fonalat, a másikkal pedig körbehajtotta a szerkezetet. Amikor feljutott a vetélő tetejére, ismét beakasztotta a fonalat a faszögekbe, és lefelé megismételte a folyamatot. Egyszerre 35-40-60 rőf fonál is felfért a vetélőre.





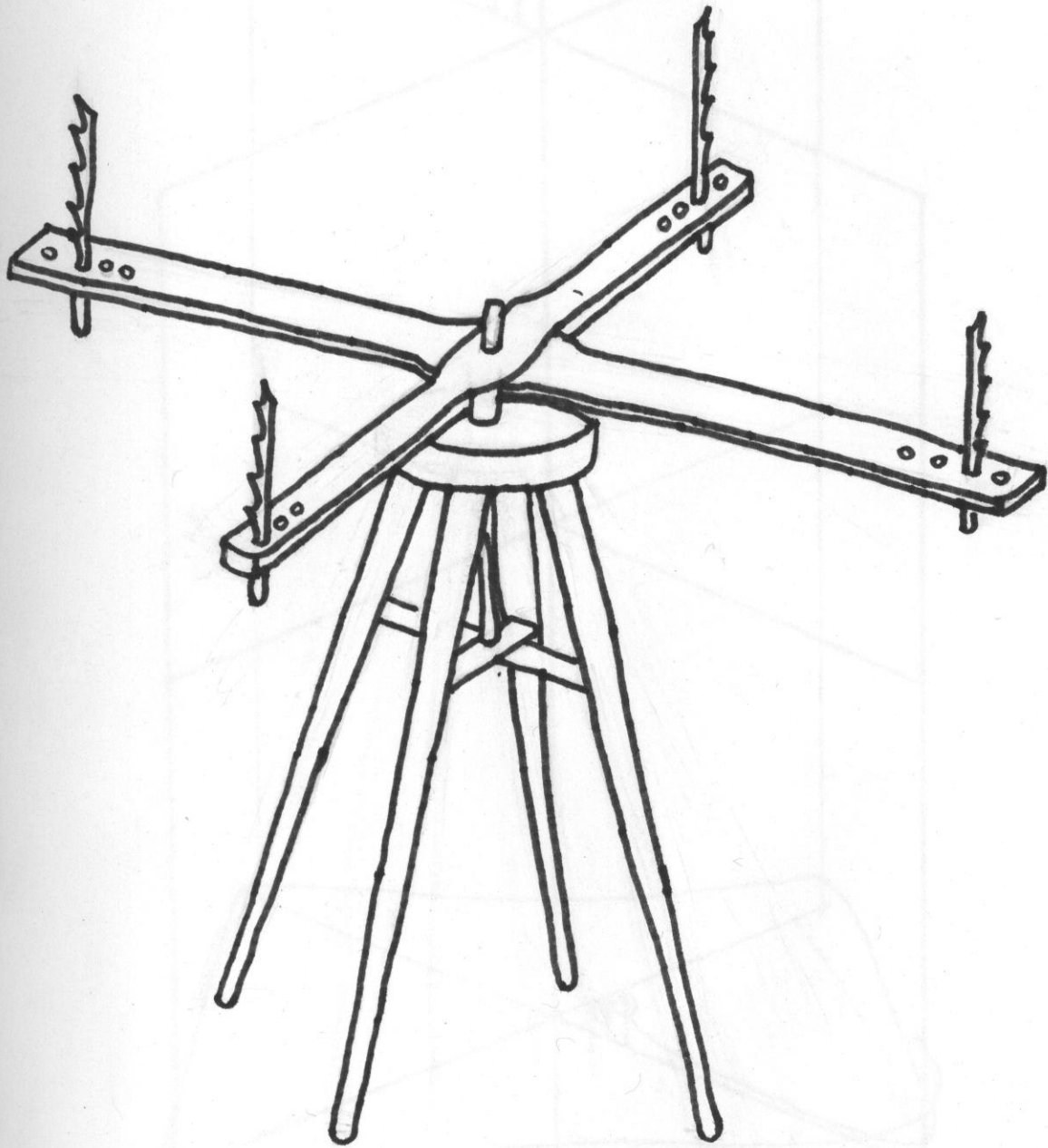

gombolyító

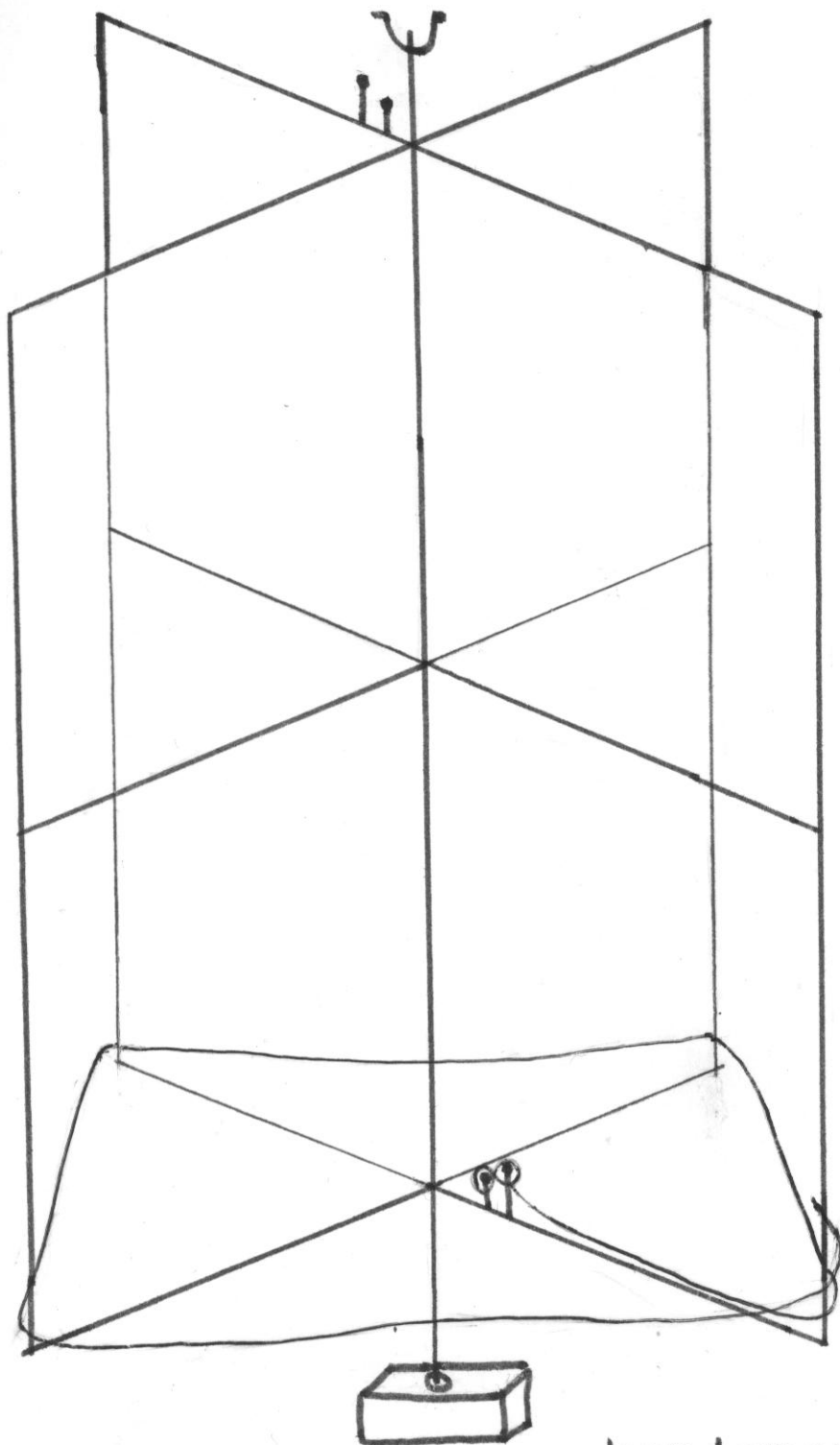

kender vetelő

A fonál levételéhez már két ember kellett: A vetelő tetején, a faszögeknél megengedte az egyik ember a fonalat, a másik pedig lefogta a sarkokon. A leszedés kulcsba /láncszerű hurokba/ történt, aztán a művelet végeztével takácshoz vitték a fonalat.



A szövés — eszköze: a szövőszék /szűjőszék/, ami teljes egészében fából készült, úgy szokták mondani, a fatengelyes világból való.

A kender feldolgozás munkálataiból csak egyetlen művelet van vissza még, amikor a fonálból vászon készül. Ezt a munkát már nem is az egyszerű parasztasszonyok végezték, hanem a szövés mesterei, a takácsok, kiknek ügyessége a pókok káprázatos hálószövéséhez hasonlatos.

Göllében is dolgoztak takácsok, csupán a név nem sokat mond, de gyönyörű munkáik bizonyítják nekünk, hogy a szövés valóságos művészei voltak.

Községünkben a takácsok voltak: Balaskó György  
Bence János  
Cser Imre  
Cser Vendel  
Csima Ferenc  
Csizmadia József  
Gulyás Gábor  
Javanovics Zsigmond  
Zsiga Ferenc



Ezen a fényképen Csima Ferenc bácsi látható, a szövőszék részei közül a szerszám és a borda van a kezében. Feri bácsi szívesen mesélt fiatal kora takács éveiről, ő magyarázta el nekem a szövőszék működését, amit sajnos nem sikerült látnom.

A szövőszék néhány tartozékáról részletesen

A BORDA: sűrűn lévő párhuzamos acélpálcikákat, ezekre merőlegesen, két nádból készült pálcika fogta össze, méretei 50x10cm.

-15-  
A szövőszék néhány része

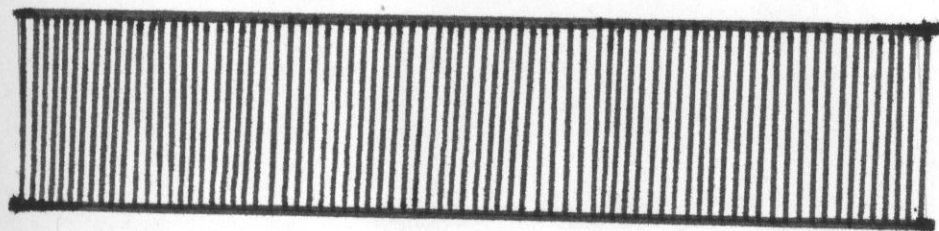

borda

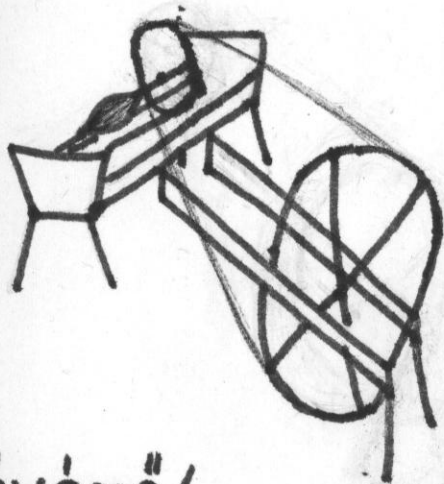

cséve / csévésző /

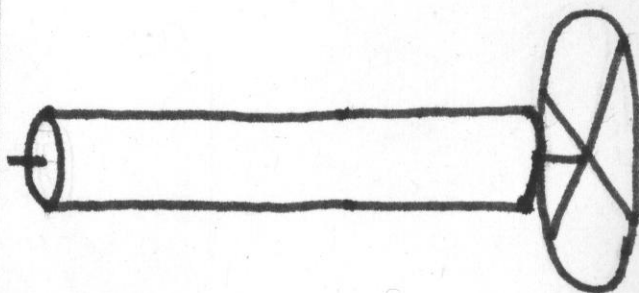

durung

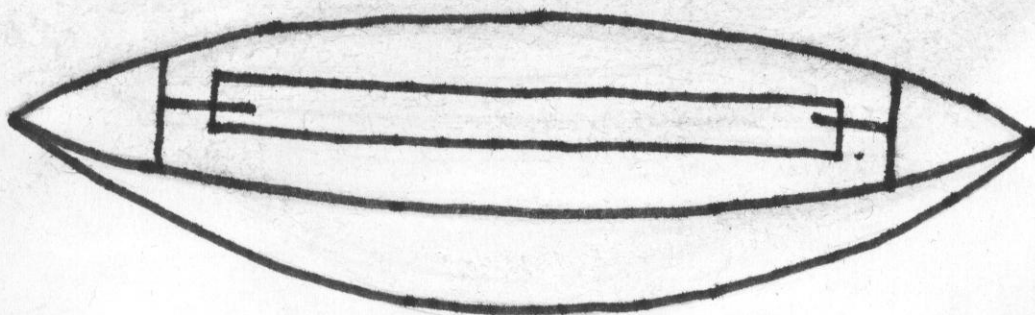

vetelő



A DURUNG: egy 2m hosszú 20cm átmérőjű fahenger volt, amelyen a fonál-durung esetében 40cm átmérőjű, a vászon-durungon pedig 80cm-es fából készült fogaskerék forgott, és megállításakor lecsapódó faékek akadtak meg a fogazatban.

A VETÉLŐ: 25cm nagyságú, két végén hegyes, csónak alakú, a felső részét két kis vasrud kötötte össze, ami középen befelé is nyult, erre tették bodzafából lévő csévét. A cséve forgása csak úgy lehetséges, hogy a bodzafát csőszerűen kilyukasztották. A vetélőn mindig a bélefonál volt, ami vízszintesen keresztelte a mellékfonalat.

A CSÉVE: Tartozékai—egy 30x10cm-es alapu, a végén 20cm-es vályu, az oldalai pedig 10cm-ek. A vályu két végét vasrud kötötte össze, amelyen a cséve és a 20cm átmérőjű kiskerék forgott, ehhez csatlakozott oldalt két deszka között egy tengelyen forogva, a 60cm átmérőjű nagykerék. Kézi erővel meghajtották a nagykereket, ez madzaggal összeköttetésbe volt a kiskerékkel, ami forgatta a csévét. A csévére engedték a fonalat, amit forgás közben oldalnézetből elipszis alakúra csévéztek föl, és a teli cséve került a vetélőbe.

Az egész szövő-gépezet 2x3x2m nagyságú volt. A kendervetélés után a fonál takácshoz került, aki bordán keresztül durungra /szövőhenger/ hajtotta fel a fonalat. A szövőszékhez tartozó másik durungra pedig a kész vászon tekeredett. 10-12-14-es, sőt a finomra szőtt vászont 16-osnak szokták említeni. Ez a számozás a borda hosszától és az acélpálcikák sűrűségétől függött, pl. 10-esnek mondták a legdurvább vásznot, ez azt jelentette, hogy 5 motring /1motring =120szál/fonalat/ húztak keresztül a bordán. Egy-egy szövés végeztével mindig maradtak a szerszámban kb. 50cm nagyságú fonalak, amelyeket szálanként összesodortak a bordán és előtte a kis acélgyűrűkön áthuzott fonalszálakkal.

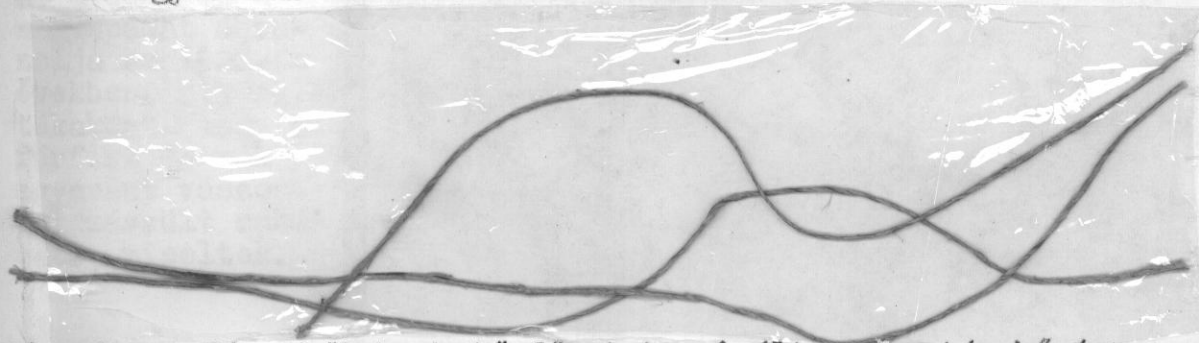

Vízzel rozslisztből kenhető főzetet csináltak, azután bőségesen beáztatták, berozsporozták a vászon durungjára áthajtott fonalat. A takácsok vettek, sőt gyakran saját kezűleg készítettek homokos területen növény, erős gyökérszerű fű gyökeréből kefét. Göllében a Szent Péter nevezetű birkalegelőn termett ez a fűféleség. Egyszerre két kefe közé szorítva a fonalat sokszor végighúzták a szálakat, hogy teljesen sima legyen, és így nem szaggatta el a borda. Sikertelenül kapnom ilyen rozsporozott, szerszámról való fonalat.



A szövőszéket alul levő, lábbal mozgatott 4db pedál segítségével lehetett működésbe hozni, amit sámlának neveztek. A szövőszék kispadját, amit a sámláját tartja regőnek neveztek, erre ültek a szövés után különösen érdeklődő gyerekek, akik alkalom adtán segítettek is. Ha a sámlák közül kettőt lenyomott a takács, a 4 részből álló szerszám, a fonállal együtt ketté vált, lejjebb került. A gépezet működéséből egy mozzanat: A szerszám egyikfelének lesülyesztése után, a takács bal kezével eltolta magától a bordát, jobb kézzel pedig a borda és a fonál között dobta át a vetélt, ezt balal elkapta, majd a jobb kezével a készülő vászonhoz csapta.

Miután a takács megszötte a vásznat, az asszonyok levitték a patakhoz. Itt kitergezték egy füves területre, és kannarózsából vízzel gyakran megöntözték, aztán a meleg napsütésre várt az a feladat, hogy szép fehérre szárítsa a vásznat.

#### A kender felhasználása :

A megszött vásznat hihetetlenül sokféle módon hasznosították: így pl. vászonból készült régen a férfiak számára ing és gatyá, az asszonyoknak alsó ruhaneműnek a péntő, /bőre szabott alsószoknya, derékban övszerű résszel, amelyen két kötő volt a hasitéknál/

Ez a fénykép a nagyapámat ábrázolja az 1925-ös években. Bizonyítékként, hogy a férfiak és nők egyaránt vászonból készült ruházatot viseltek.





Amikor férjhez adták a lányokat, mindig nagyon fontos beszéd-téma volt a faluban, hogy mennyi a lány staférungja. A staférung nagyságát lemérhették azon, mennyi tekercs vászon állt a sifonér /szekrény/ aljában, mennyi vászon lepedőt, küttő huzatu vánkost és dunyhát kapott a lány. Ezeket az ágynemüket megtömték tollal és sohasem tudták cserélni, hiszen a huzat meg a tollas belső egybe volt.

Kéziszövével az asszonyok is végezhettek szövést, csak ez a takácsok munkájához képest, kicsiben történt. Egyszerre 8 szál fonalat használtak a gatyák, péntők, kötények és zsákok kötözésére készült madzag szövéséhez.

A szövőszék tartozékai: egy H alaku /10-8-10cm-es/ -és egy Y alaku /40cm-es/ fa, valamint egy téglalap formájú /20x40cm-es/ sűrűn rácsozott, nyeles eszköz.

A takácsok bélefonalnak színes pamutot is használtak, így készültek a szebbnél szebb "himösök"-ből a gyönyörű abroszok, törülközők, konyha- és kenyérruhák.

A "HIMÖSÖK"-ről: a legegyszerűbb ezek közül a szálavászon, aminek mindkét oldalán látható egyszerű piros-fehér keverésű csikozás. Duplaverésű vásznaknál a sámlákál-3-2-4 sorrendben lenyomva készült a pántlikás és egérfogas minta /a dolgozat borítója is ilyen/. Duplaverésnél színe-viszája teljesen egyforma mintázatú a vászonnak. A küttő duplán szőtt vásznat jelent, ebből szőtték az álló-és fordított V formájú rozmaringos zsákokat. Ha egyáltalán lehet rangsorolni a legszebbek talán a főlshedettek voltak, ezeket is többnyire piros pamuttal szőtték, de gyakran színes pamuttal /világoskék, sárga, rózsaszín/. A főlshedett színefelőli részéről rajzoltam le az általánosan elterjedt "csillagvirágos" mintát, ami a vászon viszáján úgy jelenik meg, hogy pl. amely a színén piros, az a másik oldalán fehér és fordítva.





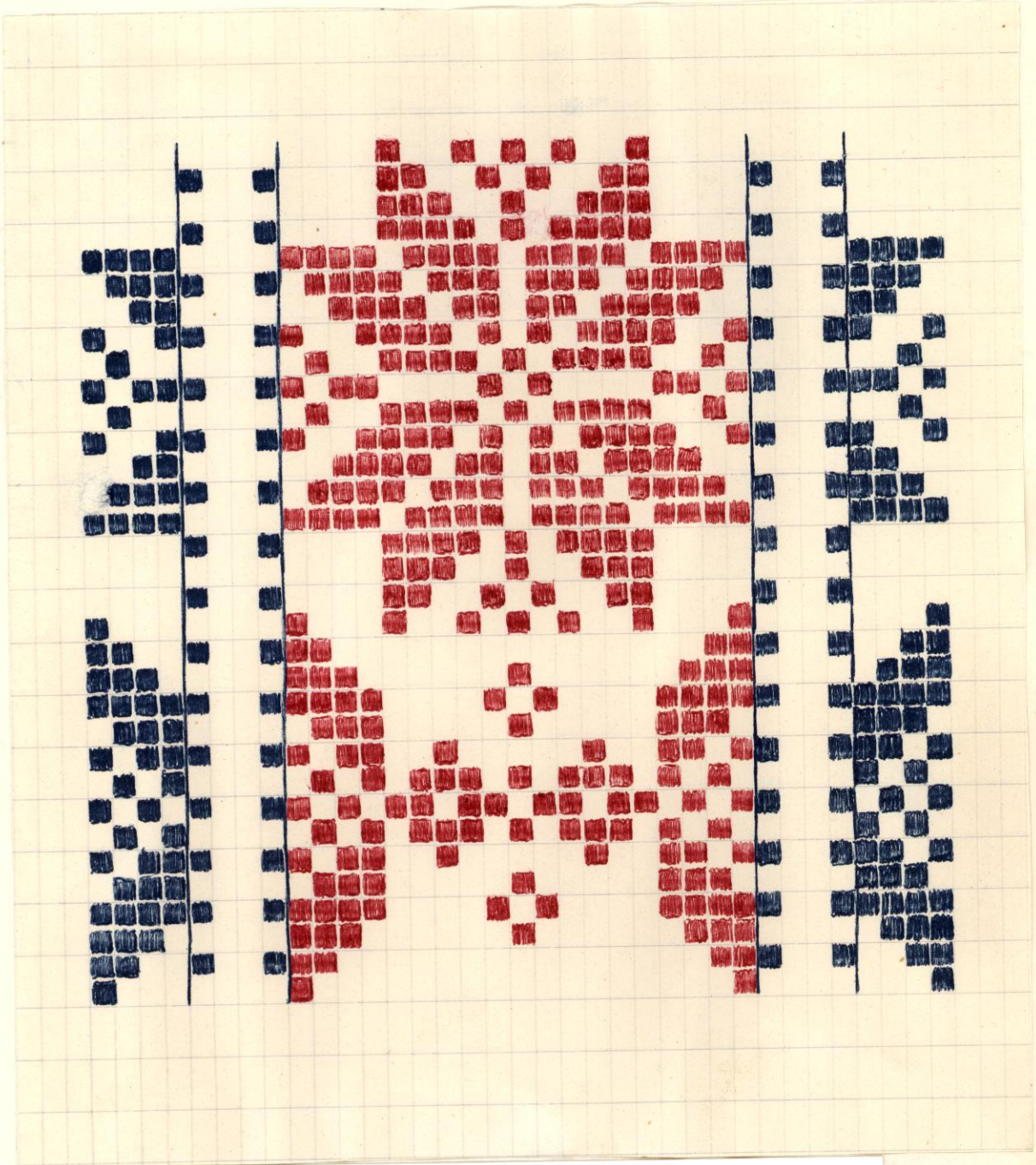



Nekünk, napjaink fiatalságának sok érdekes újdonságot jelent a kender vesződéses munkálatainak megismerése. Ezért illő köszönetet mondani azoknak az idős embereknek, akik végtelen türelemmel és kedvességgel beszéltek nekem a kenderről, ami szinte feldolgozásakor mindennapos elfoglaltságot jelentett számukra. Itt első sorban meg kell említenem a nagymamáimat: Bilecz Györgynét /60 éves/ és Puska Ferencnét /63 éves/, sokat segítettek nekem elbeszéléseikkel Bilecz Margit /66 éves/ és Csima Ferenc /61 éves/.

Gyűjtésem során a feldolgozásnál használt eszközökről készíttettem rajzokat és fényképeket /sajnos a gombolyítóról nem sikerült a felvétel/. A fényképek igazolják, hogy valóban léteznek és megtalálhatók ma is Göllében ezek a szerkezetek—igaz, hogy a padlásról vagy a fészerről kerülnek elő, de gyakran hangulatos kiegészítői a modernül berendezett lakások butorzatának is.



TARTALOM

- Címlap
1. A kender /színes képpel/
  2. Gölle Kender földjének térképe
  3. A kender kinyűvése, áztatása, szárítása
  4. Tilolás, fénykép a tilóról, kendernyomás
  5. Tiló rajza
  6. Kendernyomó rajza, palulás
  7. Gerebenezés, fénykép és rajz a gerebenről
  8. Fonás, fénykép a rokkáról
  9. Rajz a rokkáról
  10. Áspálás, fénykép és rajz az áspáról
  11. Gombolyítás, kendervetelés
  12. Rajz a gombolyítóról
  13. Rajz a kendervetélőről
  14. A szövés, a község takácsairól
  - 14-16. A szövőszék néhány tartozékáról részletesen
  15. Ezekről rajz
  17. A kender felhasználása, fénykép a parasztember ruházatáról
  18. A "himösök"-ről /fényképpel/
  19. Rajz és fénykép a csillagvirágos mintáról
  20. Záró gondolatok

PUSKA RÓZSA  
DOMBÓVÁR, GÖGÖS IGNÁC GIMNÁZIUM  
HONISMERETI SZAKKÖRE